

blueglobe® AC – Montageanleitung

blueglobe® AC – Assembly Instruction

Übersicht Bestandteile

Overview components

Adapter mit O-Ring (A), Klemmring (B), Druckring (C), Dichtung (D), bg (E)

Adaptor with O-ring (A), Clamping ring (B), Pressure ring (C), sealing (D), bg (E)



Abb. 1
Fig. 1

Schritt 1 – Vorbereitung der Montage

Step 1 – Prepare installation

1. Leitung abmanteln, Armierung kürzen gemäß Tabelle 1 (siehe unten)

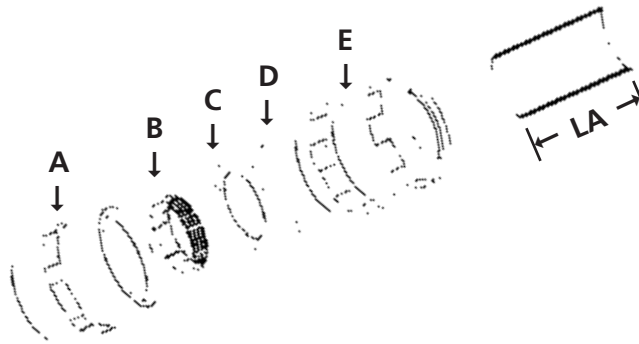
1. Dismantle wire, cut armour according table 1 (see below)

2. Adapter (A) mit Drehmoment 1 (Tabelle 1) einschrauben

2. Fix adapter (A) with torque 1 (table 1)



Abb. 2
Fig. 2

Schritt 2 – Montage

Step 2 – Installation

1. Kabel einführen gemäß Tabelle 1 (siehe unten)

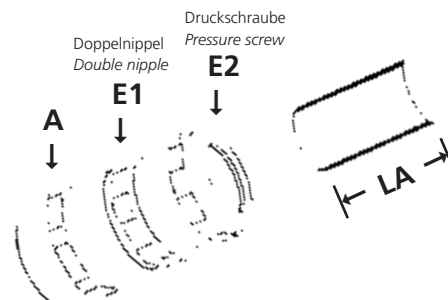
1. Install cable according table 1 (see below)

2. Doppelnippel (E1) mit Drehmoment 1 (Tabelle 1) anziehen zum Kontaktieren

2. Fix double nipple (E1) with torque 1 (table 1) for contact

3. Druckschraube (E2) mit Drehmoment 2 (Tabelle 1) anziehen zur Abdichtung

3. fix pressure screw (E2) with torque 2 (table 1) for tightness

Tabelle 1

Table 1

Artikel Article	LA mm*	L1 mm*	Drehmoment 1 Torque 1 Nm	Drehmoment 2 Torque 2 Nm
220bg220	29	29	15,0	10,0
220bg225	29	29	15,0	15,0
225bg225	31	29	15,0	15,0
232bg232	35	32	40,0	15,0
232bg240	35	35	40,0	20,0
240bg240	35	35	20,0	20,0
250bg250	40	35	30,0	30,0
250bg250	40	35	30,0	30,0
263bg263	40	38	50,0	35,0
263bg263	42	38	50,0	35,0



Abb. 3
Fig. 3

Schritt 1 der Montage

Step 1 of installation

Leitung abmanteln, Schirme (A + B) freilegen.

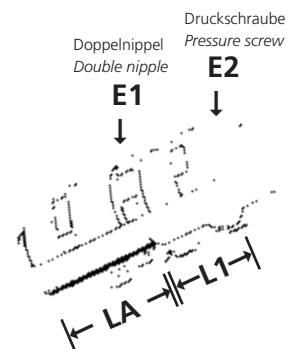
Dismantle wire and bare screens (A + B)

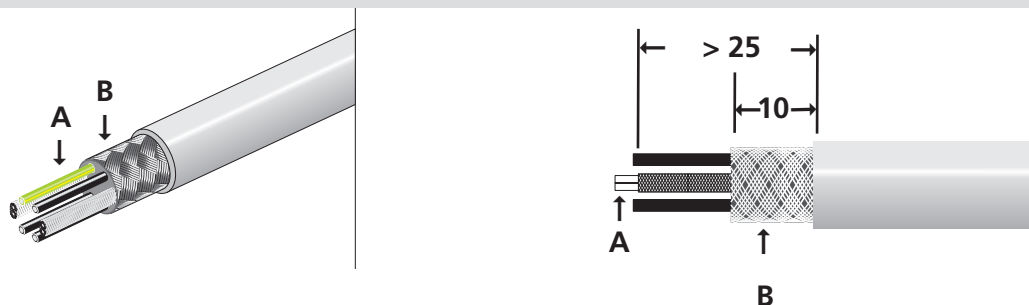

Schritt 2 der Montage

Step 2 of installation

Druckschraube mit Dichteinsatz (blueglobe® – C) und Verschraubungskörper (D) auf den Kabelmantel aufhängen

Install screen connection plates that one of the inner screens is left and the other is right of the central screw (valid for cables with 2 selective screens)

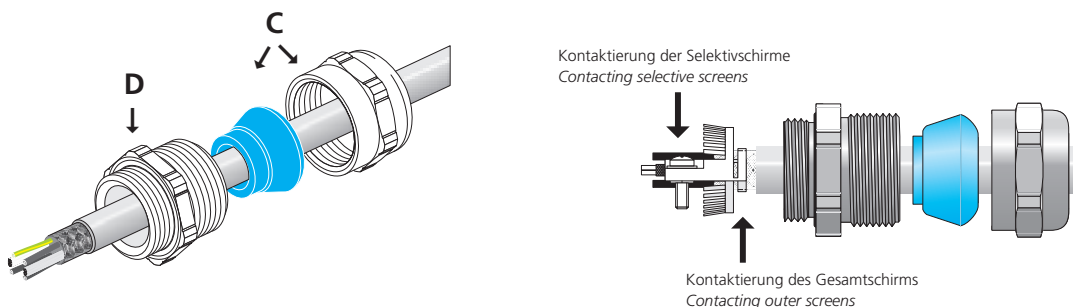

Schritt 3 der Montage

Step 3 of installation

Schirmschlussbleche (E) aufschieben, so dass (bei Kabeln mit 2 Selektivschirmen) einer der Innenschirme links, der andere rechts der mittigen Schraube (F) zu liegen kommt; Anzugsdrehmomente siehe Tabelle 1

Install screen connection plates (E) that one of the inner screens is left and the other is right of the central screw (F) (valid for cables with 2 selective screens); tightening torques see table 1

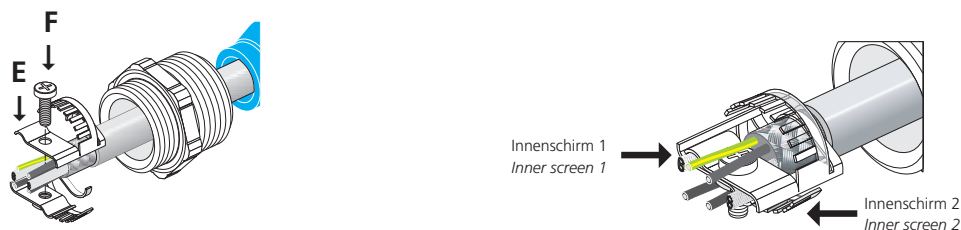

Schritt 4 der Montage

Step 4 of installation

Die Leitung unter leichtem Drehen im Uhrzeigersinn so weit zurückziehen, bis das Schirmschlusselement (E) in den Verschraubungskörper (D) eintaucht. Druckschraube (C) anziehen; Anzugsmomente siehe Tabelle 2

Pull back wire (E) while slightly turning clockwise until screen connection unit is fully fixed in double nipple (D). Fix pressure screw (C); tightening torques see table 2



Tabelle 1

Table 1

Artikel Article	Schraube (F) Screw (F)	Nenn Drehmoment/Nm Nominal torque/Nm
bgSS 220ms	M2	0,7
bgSS 225ms	M3	0,8
bgSS 232ms	M3	0,8

Tabelle 2

Table 2

Artikel Article	Druckschraube (C) Pressure screw (C)	Nenn Drehmoment/Nm Nominal torque/Nm
bgSS 220ms	M20	max. 10
bgSS 225ms	M25	max. 15
bgSS 232ms	M32	max. 15