

10

Einstellung Zwischengelenk

- Verzinkte Tragarmklemmschrauben wandseitig lösen
- Mittels der **roten** Schrauben das Gelenk waagrecht ausrichten
- Wandseitig alle Klemmschrauben anschließend mit 30 Nm anziehen
- Anschließend gehäuseseitig genauso ausrichten
- Dabei Tragarm 90° nach links und rechts abwinkeln
- Restliche Klemmschrauben mit 30 Nm anziehen
- Der Drehwiderstand kann mittels des seitlich zugänglichen Gewindestiftes eingestellt werden

Adjustment of intermediate joint

- Unscrew galvanized locking screws of supporting arm on the wall side
- Using the **red** screws, the joint is aligned horizontally
- Subsequently, tighten all locking screws up to 30 Nm on the wall side
- Afterwards, align similarly on enclosure side
- When doing so angle the supporting arm 90° to the left and right hand side
- Tighten remaining locking screws with a torque of 30 Nm
- The rotation resistance can be set by means of the setscrew accessible from the side

Alignement de l'articulation intermédiaire

- Desserrer les vis de serrage galvanisées du bras-support à côté mur
- Aligner horizontalement l'articulation à l'aide des vis **rouges**
- Serrer ensuite toutes les vis de serrage côté mur avec un couple de 30 Nm
- Puis aligner de la même façon côté boîtier
- En ce faisant, couder le bras support à 90° à gauche et à droite
- Serrer les vis de serrage restantes avec un couple de 30 Nm
- La résistance à la torsion peut être ajustée à l'aide de la vis sans tête accessible sur le côté

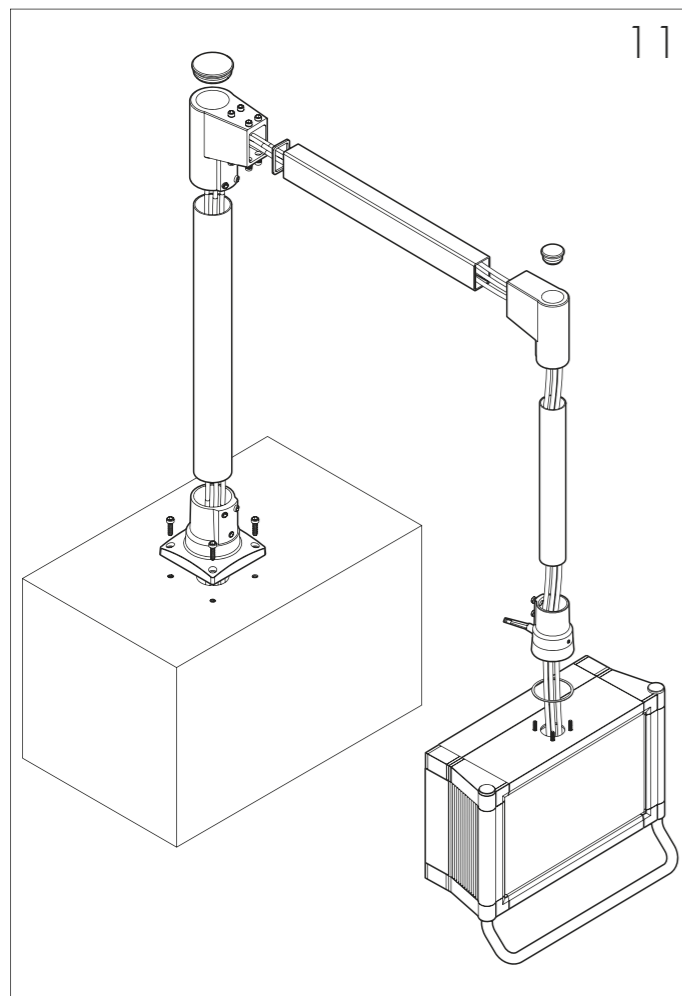

11

Senkrecht beginnendes System

- Bohrungen für Standfuß 70 oder Aufsatzgelenk senkrecht ausführen (Standfuß: 110 x 110, Aufsatzgelenk: 110 x 110)
- Kabeldurchbruch max. 60 x 60 / Ø 70
- Kabel durchziehen und Bauteil montieren
- Beiliegende selbstklebende Dichtung auf Rohr 70 kleben
- Kabel durchziehen und Rohr 70 bis zum Anschlag einstecken
- Seitliche Schrauben mit 30 Nm anziehen
- Wandseitig immer Winkel 70 (für Momentbelastung) verwenden!
- Winkel mit Dichtung montieren
- Weiter wie Pos. 2

Vertically starting system

- Execute bores for stand 70 or for socket joint vertically (Stand: 110x110, socket joint: 110x110)
- Cable penetration max. 60 x 60 / Ø 70
- Pull cable through and install component
- Glue enclosed, self-adhesive seal on tube 70
- Pull cable through and insert tube 70 up to limit stop
- Tighten lateral bolts with 30 Nm
- Always use elbow 70 on the wall side (for instantaneous loads)!
- Mount elbow with seal
- Continue as under item 2

Système commençant verticalement

- Effectuer les forages verticaux pour le pied de support 70 ou pour l'articulation adaptable (pied de support : 110 x 110, articulation adaptable : 110 x 110)
- Passages de câbles max. 60 x 60 / Ø 70
- Faire passer les câbles et monter l'élément
- Coller le joint d'étanchéité auto-adhésif fourni sur le tube 70
- Faire passer les câbles et enfoncer le tube 70 jusqu'à l'arrêt
- Serrer les vis latérales avec un couple de 30 Nm
- **Toujours utiliser le coude 70 côté mur (pour charges instantanées)!**
- Monter coude avec le joint d'étanchéité
- Continuer comme décrit en figure 2

taraPLUS

Tragarm-System - Montageanleitung

Suspension system - Assembly instructions

Système de bras-support - Instructions d'assemblage



Our passion is enclosures.

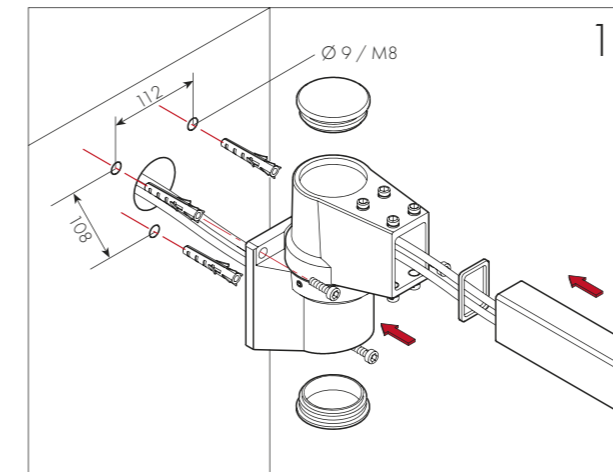

1

Wandgelenk

- Bohrungen ausführen
- Kabeldurchbruch max. 80 x 80 / Ø 80
- Kabel durchziehen und Wandgelenk montieren

Wall mounting joint

- Execute bores
- Cable penetration max. 80 x 80 / Ø 80
- Pull cable through and fit wall mounting joint

Articulation murale

- Effectuer les forages
- Passages de câble max. 80 x 80 / Ø 80
- Faire passer les câbles et monter l'articulation murale

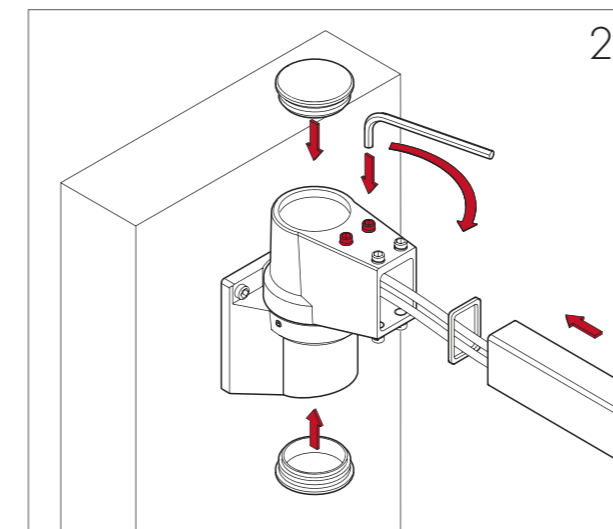

2

Wandgelenk und Tragarm

- Beiliegende selbstklebende Dichtung auf Tragarm kleben
- Kabel durchziehen und Tragarm bis zum Anschlag einstecken
- Mittels der oberen beiden **roten** Schrauben grob ausrichten
- Restliche Schrauben zunächst handfest anziehen

Wall mounting joint and supporting arm

- Glue enclosed self-adhesive seal on supporting arm
- Pull cable through and insert supporting arm up to limit stop
- Align roughly by means of the two upper **red** bolts
- Fasten other bolts only hand-tight at first

Articulation murale et bras-support

- Coller le joint d'étanchéité auto-adhésif sur le bras-support
- Faire passer les câbles et enfoncer le bras-support jusqu'à l'arrêt
- Ajuster approximativement à l'aide des deux boulons **rouges** en haut
- Serrer les autres vis à la main pour le moment

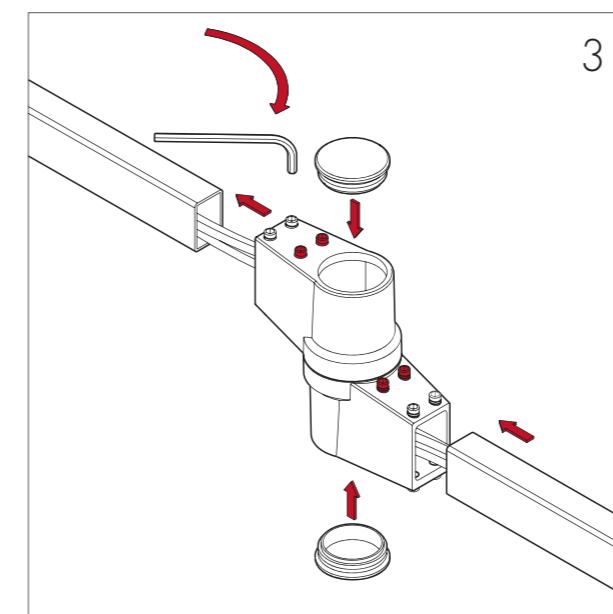

3

Zwischengelenk mit Tragarmen

- Beiliegende selbstklebende Dichtungen auf beide Tragarme kleben
- Kabel durchziehen und Zwischengelenk bis zum Anschlag auf Tragarm stecken (**rote** Schrauben müssen nach oben zeigen!)
- Mittels der wandseitigen **roten** Schrauben grob ausrichten
- Restliche wandseitigen Schrauben zunächst handfest anziehen
- Gehäuseseitigen Tragarm wie in Pos. 2. montieren

Intermediate joint with supporting arm

- Glue enclosed self-adhesive seals on both supporting arms
- Pull cable through and insert intermediate joint up to limit stop (**red** bolts must be directed upward!)
- Align roughly by means of the two **red** bolts on the wall side
- Fasten other wall-side bolts only hand-tight at first
- Install supporting arm on enclosure side as shown in item 2

Articulation intermédiaire avec supports

- Coller les joints d'étanchéité auto-adhésifs fournis sur les deux bras-support
- Faire passer les câbles et enfoncer l'articulation intermédiaire jusqu'à l'arrêt sur le bras-support (les vis **rouges** doivent être orientés vers le haut!)
- Ajuster approximativement à l'aide des vis **rouges** côté mur
- Serrer les autres vis en côté de mur pour l'instant à puissance de main
- Monter le bras-support sur le côté du boîtier comme décrit en figure 2

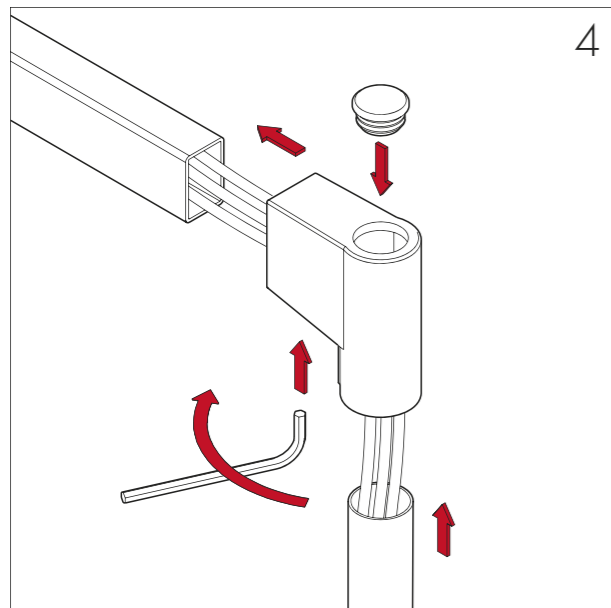

- 4**
- Winkel 48 mit Tragarm und Rohr 48**
- Beiliegende selbstklebende Dichtungen auf Tragarm und Rohr 48 kleben
 - Kabel durchziehen und Winkel bis zum Anschlag auf Tragarm stecken
 - Schrauben von der Unterseite mit 30 Nm anziehen
 - Kabel durch Rohr 48 ziehen und Rohr bis zum Anschlag in Winkel einstecken
 - Seitliche Schrauben mit 30 Nm anziehen
- Elbow 48 with supporting arm and tube 48**
- Glue enclosed self-adhesive seals on supporting arm and tube 48
 - Pull cable through and insert elbow into supporting arm up to limit stop
 - Fasten bolts from bottom side with 30 Nm
 - Pull cable through tube 48 and insert tube into elbow up to limit stop
 - Fasten lateral bolts with a torque of 30 Nm
- Coude 48 avec bras-support et tube 48**
- Coller les joints d'étanchéité autoadhésifs fournis sur le bras-support et le tube 48
 - Faire passer les câbles et enfoncer le coude sur le bras-support jusqu'à l'arrêt
 - Serrer les vis du bas avec un couple de 30 Nm
 - Faire passer les câbles à travers le tube 48 et enfoncer le tube sur le coude jusqu'à l'arrêt
 - Serrer les boulons latéraux avec un couple de 30 Nm

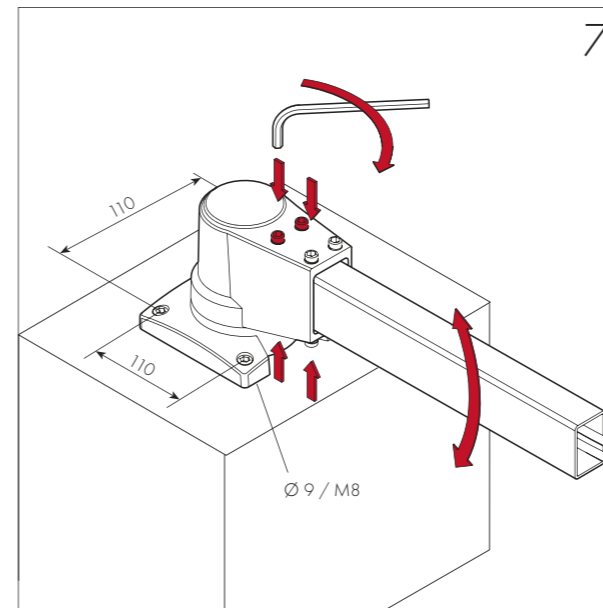

- 7**
- Bohrungen ausführen**
- Kabeldurchbruch max. 80 x 80 / Ø 90
 - Kabel durchziehen und Aufsatzgelenk montieren
 - Weiter wie Pos. 2
- Detachable joint**
- Execute bores
 - Cable penetration max. 80 x 80 / Ø 90
 - Pull cable through and mount socket joint
 - Continue as in item 2
- Articulation adaptable**
- Effectuer les forages
 - Passages des câbles max. 80 x 80 / Ø 90
 - Faire passer les câbles et monter l'articulation adaptable
 - Continuer comme en figure 2

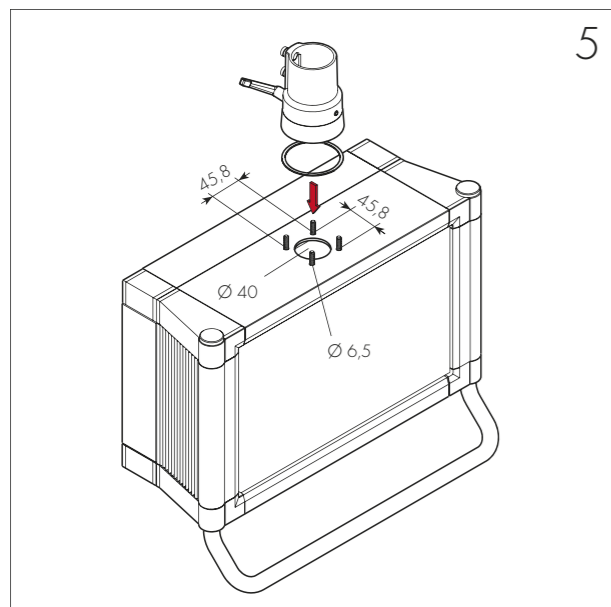

- 5**
- Kupplung mit Rohr 48 und Gehäuse**
- Gehäuse nach Angabe lochen
 - Beiliegende selbstklebende Dichtungen auf Kupplungsunterseite und Rohr 48 kleben
 - Kupplung mittels beiliegender Schrauben (passende Länge 12 oder 16 wählen) verschrauben
- Coupling with tube 48 and enclosure**
- Perforate enclosure as indicated
 - Glue enclosed self-adhesive seals on lower side of coupling and tube 48
 - Screw on coupling by means of enclosed bolts (select suitable length 12 or 16)
- Raccordement avec tube 48 et boîtier**
- Percer boîtier comme indiqué
 - Coller les joints d'étanchéité autoadhésifs fournis sur la partie inférieure du raccord et du tube 48
 - Visser le raccord à l'aide des vis fournies ci-inclus (choisir longueur correspondante, soit 12 ou 16)

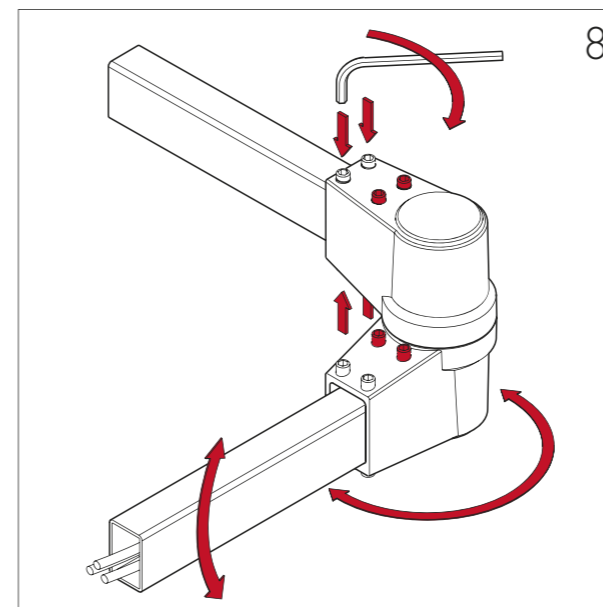

- 8**
- Ausrichtung des Systems**
- Wandseitig beginnen ein Bauteil nach dem anderen auszurichten
 - Verzinkte Tragarmklemmschrauben lösen
 - Mittels der roten Schrauben die Tragarme nacheinander waagrecht ausrichten
 - Alle Klemmschrauben anschließend mit 30 Nm anziehen
 - Zuletzt alle Serviceöffnungen mittels beiliegender roter Kappen verschließen
- Alignment of system**
- Align one element at a time, starting on the wall side
 - Unscrew galvanised locking screws of supporting arm
 - Using the red screws, the supporting arms are aligned horizontally, one at a time
 - Subsequently, tighten all locking screws up to 30 Nm
 - Finally, close all servicing holes by means of the enclosed red caps
- Alignement du système**
- Aligner les composants l'un après l'autre en commençant côté mur
 - Desserrer les vis de serrage galvanisées du bras-support
 - A l'aide des vis rouges, aligner horizontalement les bras-supports l'un après l'autre
 - Ensuite, serrer toutes les vis de serrage avec 30 Nm
 - Enfin, boucher tous les orifices de service à l'aide des capuchons rouges fournis

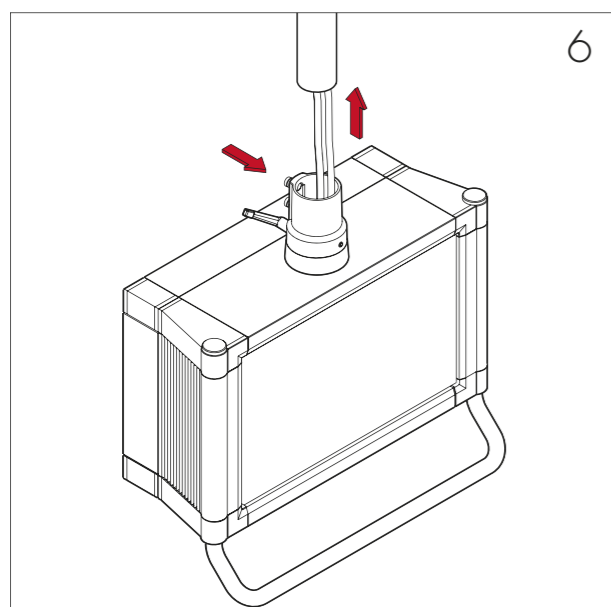

- 6**
- Kupplung und Gehäuse mit Rohr 48**
- Kabel durchziehen und Kupplung mit Gehäuse auf Rohr 48 bis zum Anschlag aufstecken
 - Seitliche Schrauben mit 30 Nm anziehen
- Coupling and enclosure with tube 48**
- Pull cable through and insert coupling together with enclosure on tube 48 up to stop
 - Fasten lateral bolts with 30 Nm
- Raccord et boîtier avec tube 48**
- Faire passer les câbles et enfoncer le raccord et le boîtier sur le tube 48 jusqu'à l'arrêt
 - Serrer les boulons latéraux avec un couple de 30 Nm

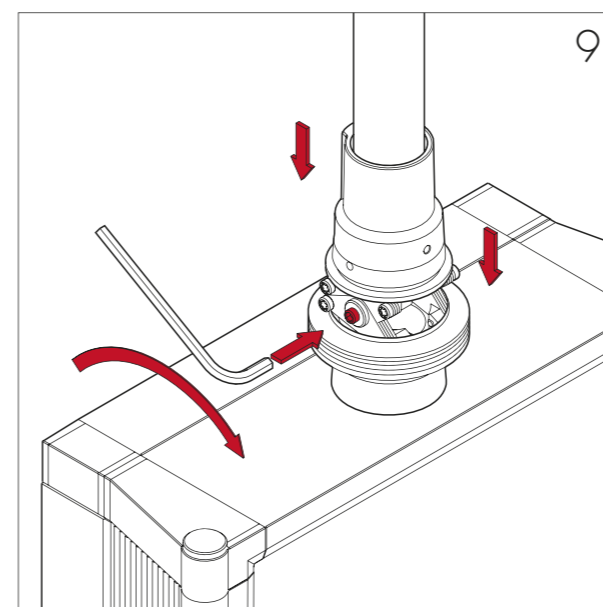

- 9**
- Kippwiderstand der Neigungskomponenten einstellen**
- Faltenbalg nach unten ziehen
 - Seitliche mittlere Schrauben 1/4 umdrehungsweise anziehen bzw. lösen
 - Faltenbalg wieder hochziehen
- Set tilting resistance of inclination components**
- Pull bellows downward
 - Tighten or loosen lateral central bolts in steps of 1/4 rotation
 - Pull bellows up again
- Régler la résistance au basculement des éléments d'inclinaison**
- Tirer le soufflet vers le bas
 - Serrer ou desserrer, respectivement, les vis latérales centrales d'1/4 de rotation
 - Tirer à nouveau le soufflet vers le haut